

Trailer systems

Wózki lotniskowe CARGO



Newsletter

26.2016

Szanowni Państwo,

W gamie produktów mających zastosowanie w transporcie lotniczym znajdują się też wózki typu CARGO do przewożenia ładunków. Charakteryzują się wyjątkowo solidną konstrukcją wykonaną z materiałów najwyższej jakości. Zapewniają szybki i bezpieczny transport ładunków dzięki wszechstronności i łatwości użytkowania. Użyteczność wózków zwiększa dodatkowo szeroki wybór wyposażenia dodatkowego dostępnego jako opcje.

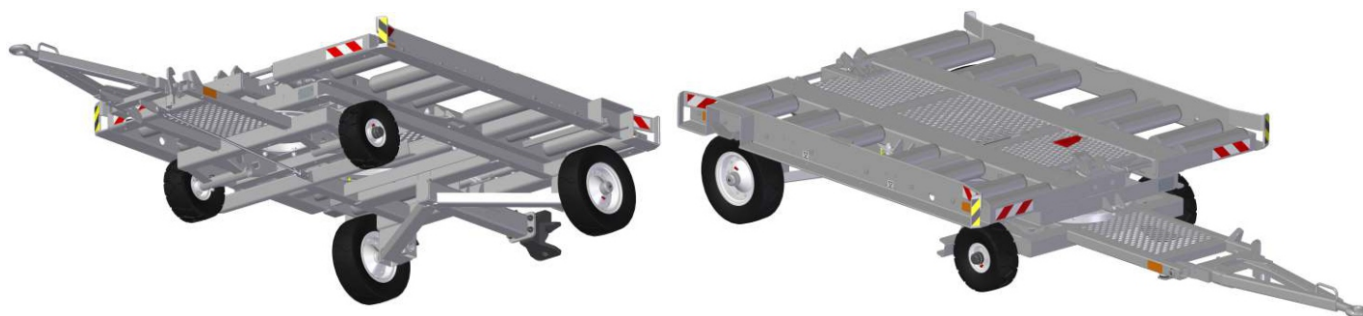

Wyjątkowa trwałość

Wózki CARGO KNOTT z łatwością wytrzymują intensywne użytkowanie w wymagających warunkach współczesnych lotnisk pasażerskich dzięki wysoce wyspecjalizowanej a jednocześnie prostej konstrukcji. Ich podwozia spawane z wysokiej jakości stali wyposażone są w narożnikowe zderzaki oznaczone naklejkami o dużej widzialności. Nieskomplikowana konstrukcja umożliwia łatwą wymianę wszystkich ścian w przypadku uszkodzeń. Wytrzymałość zwiększają też koła wykonane z pełnej gumy osadzone na skręcanych felgach oraz 3-warstwowa proszkowa powierzchnia lakiernicza. Dzięki takiej budowie i wykończeniu obsługa serwisowa jest zminimalizowana i sprowadza się do podstawowych czynności.

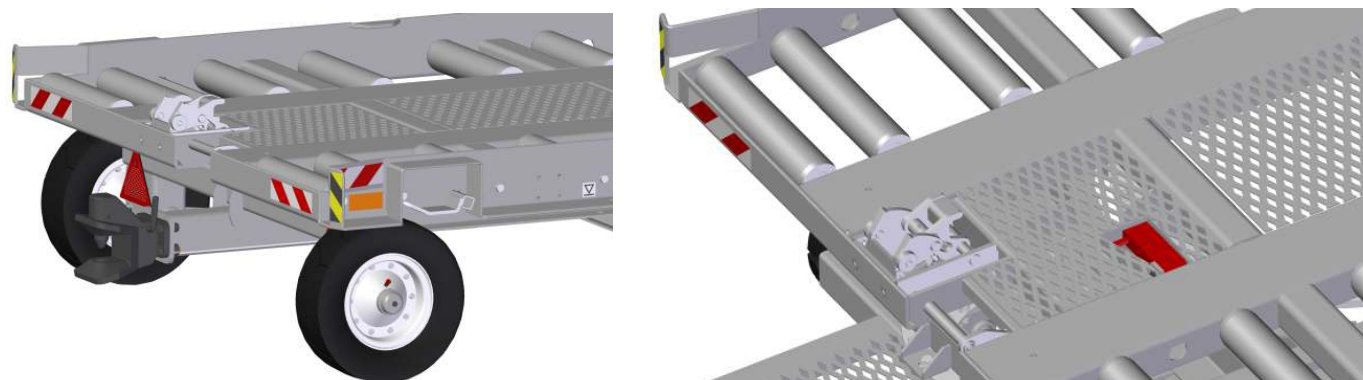

Łatwość użytkowania

Na efektywność i łatwość przewożenia ładunków ma wpływ możliwość jednoczesnego połączenia siedmiu wózków, a to dzięki kinematyce niemieckich obrotnic zastosowanych w konstrukcji. Hamulec postojowy działa na koła przednie. Aby go uruchomić wystarczy podnieść dyszel, który automatycznie blokuje się w położeniu górnym. Aby go zwolnić należy wcisnąć pedał nożny. Łatwość użytkowania i szerokie zastosowanie, także poza lotniskami, gwarantują samozatraskujące się ściany boczne przyczepy, zaczep oczkowy DIN 40 zamontowany na przedzie, oraz hak antykradzieżowy Rockinger 40 zamontowany z tyłu.

Bezpieczny transport

Solidne, metalowe ściany przednie i tylne, gęsto zamontowane rurki ścian bocznych oraz podłoga o profilu V z centralnym odprowadzeniem wody deszczowej sprawiają, że nasze wózki stają się niezawodnym i bezpiecznym środkiem transportu dla każdego rodzaju bagażu. Przewożenie niezbędnych narzędzi oraz wyposażenia np. planeki zabezpieczającej przed deszczem umożliwiają zamontowany na przedniej ścianie koszyk na akcesoria.

Dane techniczne

Masa wózka (kg)	560
Max. prędkość holowania (km/h)	40
Max. waga ładunku (kg)	2000
Długość przestrzeni ładunkowej (mm)	1872
Szerokość przestrzeni ładunkowej (mm)	1762
Wysokość przestrzeni ładunkowej - nad gruntem (mm)	510
Wielkość kół przednich	4,00-4
Wielkość kół tylnych	4,00-8

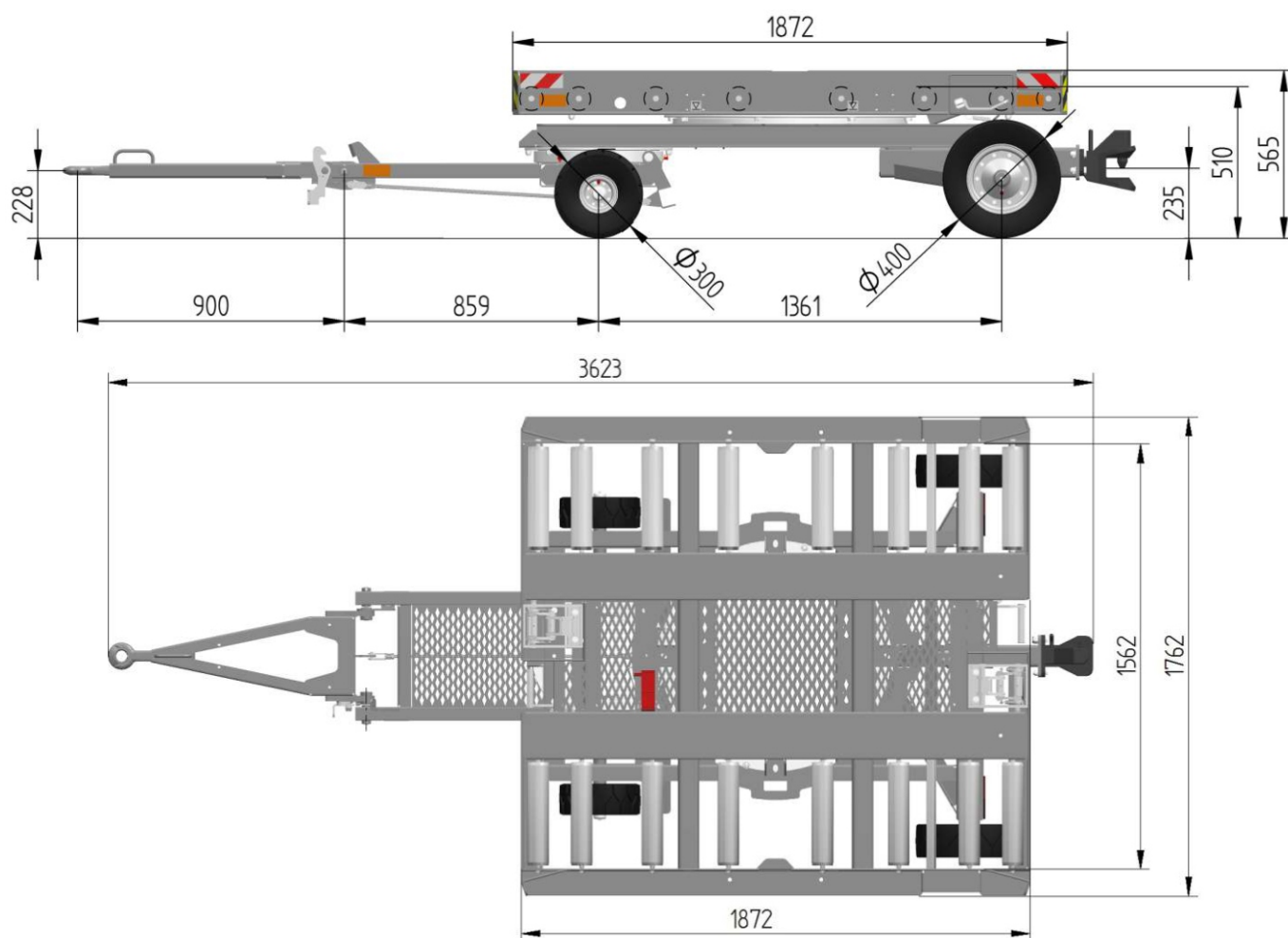

Dopasowanie do potrzeb Klienta

System produkcji KNOTT charakteryzuje się elastycznością umożliwiającą dopasowywanie produktów do indywidualnych potrzeb Klientów.

Opcjonalne wyposażenie przyczep obejmuje:

- szeroką gamę zaczepów oczkowych i połączeń przednich i tylnych,
- koła pompowane,
- plandeki,
- malowanie proszkowe w dowolnym kolorze RAL,
- cynkowanie ogniowe,
- inne modyfikacje dostępne po szczegółowych ustaleniach.



Art. Nr	Nazwa artykułu
710210.001	Wózek CARGO

Szczegółowych informacji o produktach udziela Dział Handlowy KNOTT Sp. z o.o.

© KNOTT MARKETING KPL

KNOTT Sp. z o.o.

63-011 Pławce
 Zdziechowice 100
 tel. 61 287 60 00
 fax. 61 287 60 01
 info@knott.pl
 www.knott.pl

02-230 Warszawa
 ul. Jutrzenki 50
 tel./fax. 22 846 02 90
 warszawa@knott.pl

41-103 Siemianowice Śląskie
 ul. Łącząca 1
 tel. 32 765 32 30
 tel./fax. 032 765 32 31
 siemianowice@knott.pl

80-557 Gdańsk
 ul. Załogowa 6
 tel. 58 341 33 08
 gdansk@knott.pl