

Trailer systems

Wózki lotniskowe do przewozu bagaży



Newsletter

25.2016

Szanowni Państwo,

W szerokiej gamie naszych artykułów znajdują się też produkty mające zastosowanie w transporcie lotniczym. Mamy tu na myśli wózki do przewożenia bagaży stanowiące niezbędne wyposażenie lotnisk pasażerskich. Dzięki odpowiedniej konstrukcji i zastosowanym materiałom najwyższej jakości wyróżniają się one wysoką trwałością oraz szerokim zastosowaniem. Ich łatwość użytkowania zapewnia szybki i bezpieczny transport bagaży, a szeroka gama wyposażenia opcjonalnego zadowoli każdego użytkownika.



Wysoka trwałość

Wózki bagażowe KNOTT zostały zaprojektowane w taki sposób, aby były odporne na intensywne użytkowanie w wymagających warunkach współczesnych lotnisk pasażerskich. Podwozia spawane są z wysokiej jakości stali i dodatkowo wyposażone w narożnikowe zderzaki oznaczone jaskrawymi naklejkami. W przypadku ewentualnych uszkodzeń prosta konstrukcja umożliwia łatwą wymianę wszystkich ścian wózka. Warto też zwrócić uwagę na koła wykonane z pełnej gumy osadzone na skręcanych felgach oraz 3-warstwową proszkową powierzchnię lakierniczą które to znacząco zwiększają żywotność wózków, minimalizując jednocześnie konieczność wykonywania czynności serwisowych.



Łatwość użytkowania

Kinematyka niemieckich obrotnic zastosowanych w konstrukcji pozwala na jednoczesne połączenie siedmiu wózków co wydatnie zwiększa efektywność przy przewożeniu bagaży. Hamulec postojowy działa na koła przednie i uruchamiany jest poprzez podniesienie dyszla automatycznie blokującego się w położeniu górnym. Zwolnienie dyszla oraz hamulca następuje poprzez wciśnięcie pedału nożnego. Łatwość użytkowania zwiększają samozatraskujące się ściany boczne wózka. Szerokie zastosowanie, także poza lotniskami, zapewnia zaczep oczkowy DIN 40 zamontowany z przodu oraz hak antykradzieżowy Rockinger 40 zamontowany z tyłu wózka.

Bezpieczny transport

Dzięki solidnym, metalowym ścianom przednim i tylnym, gęsto zamontowanym rurom ścian bocznych oraz podłodze o profilu V z centralnym odprowadzeniem wody deszczowej nasze wózki stają się niezawodnym i bezpiecznym środkiem transportu dla każdego rodzaju bagażu. Zamontowany na przedniej ścianie koszyk na akcesoria umożliwia przewożenie niezbędnych narzędzi oraz wyposażenia np. plandeki zabezpieczającej przed deszczem.

Dane techniczne:

Masa wózka (kg)	450
Max. prędkość holowania (km/h)	40
Max. waga ładunku (kg)	2000
Długość przestrzeni ładunkowej (mm)	2526
Szerokość przestrzeni ładunkowej (mm)	1600
Wysokość przestrzeni ładunkowej - nad gruntem (mm)	520
Wielkość kół	4,00-8

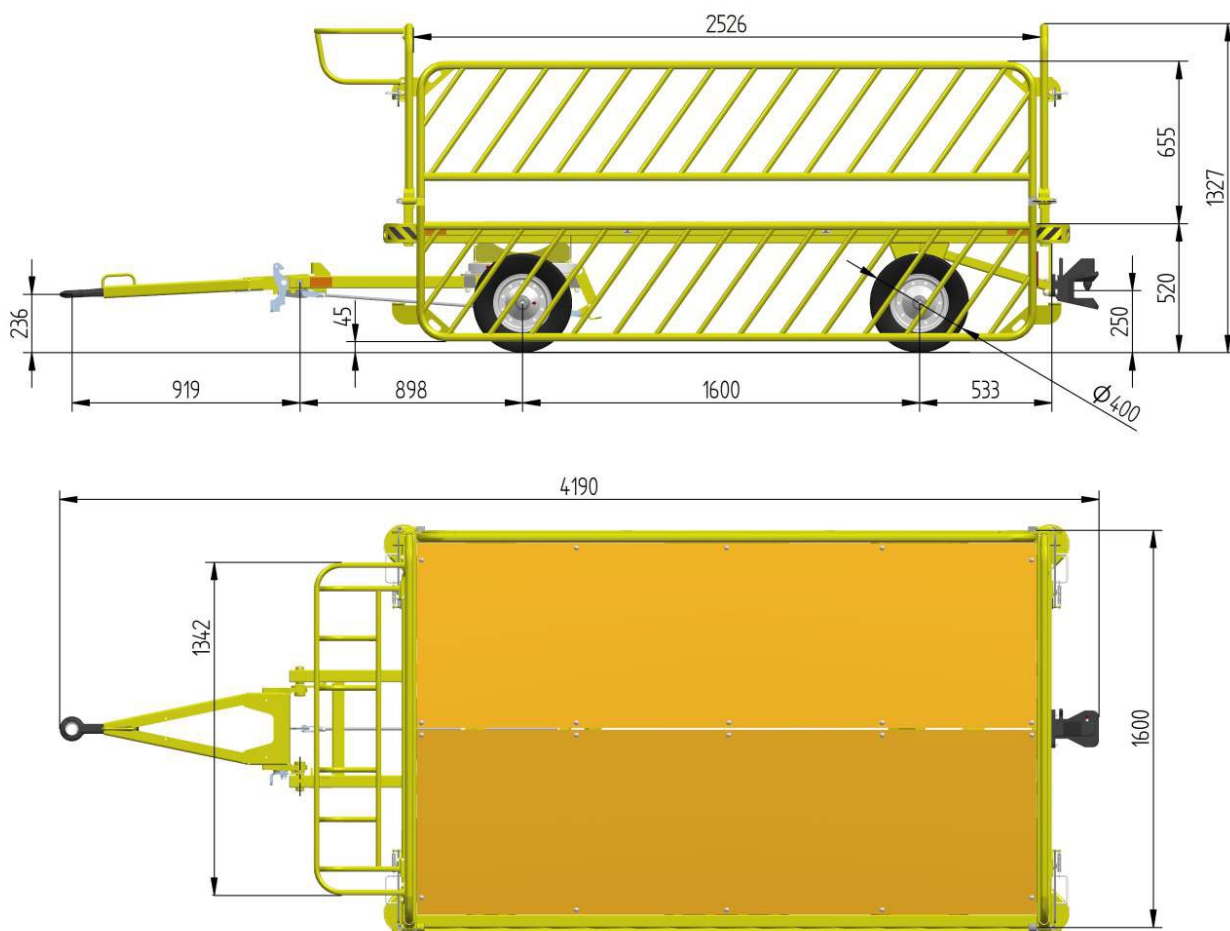

Dopasowanie do potrzeb Klienta

System produkcji KNOTT charakteryzuje się elastycznością umożliwiającą dopasowywanie produktów do indywidualnych potrzeb Klientów.

Opcjonalne wyposażenie przyczep obejmuje:

- szeroką gamę zaczepów oczkowych i połączeń przednich i tylnych,
- koła pompowane,
- plandeki,
- malowanie proszkowe w dowolnym kolorze RAL,
- cynkowanie ogniowe,
- inne modyfikacje dostępne po szczegółowych ustaleniach.



Art. Nr	Nazwa artykułu
710610.001	Wózek lotniskowy do przewozu bagaży

Szczegółowych informacji o produktach udziela Dział Handlowy KNOTT Sp. z o.o.

© KNOTT MARKETING KPL

KNOTT Sp. z o.o.

63-011 Pławce
Zdziechowice 100
tel. 61 287 60 00
fax. 61 287 60 01
info@knott.pl
www.knott.pl

02-230 Warszawa
ul. Jutrzenki 50
tel./fax. 22 846 02 90
warszawa@knott.pl

41-103 Siemianowice Śląskie
ul. Łącząca 1
tel. 32 765 32 30
tel./fax. 032 765 32 31
siemianowice@knott.pl

80-557 Gdańsk
ul. Załogowa 6
tel. 58 341 33 08
gdansk@knott.pl