

für Flurförderzeuge.

In der Welt der Stapler und Logistikfahrzeuge sind maßgeschneiderte Bremsen die Lösung für höchste Zuverlässigkeit und Wirtschaftlichkeit. Knott hat auf diesem Sektor jahrzehntelange Erfahrung und Kompetenz in der Entwicklung und Produktion von Bremsen. Wir entwickeln laufend Speziallösungen und Innovationen, die auch jede noch so komplexe Einsatzsituation mit Bravour meistern.



Die Knott Group – kompetent und weltweit präsent

Die Unternehmen der Knott Group entwickeln, konstruieren, produzieren und vertreiben Bremssysteme für Nutz- und Off-Highway-Fahrzeuge und Fahrwerkskomponenten für Anhänger. Gefertigt wird an zahlreichen internationalen Standorten, immer nach strengen Qualitätsmaßstäben.



Persönliche, kompetente Beratung und hervorragende Produktqualität sind typisch für alle Unternehmen der Gruppe. Lieferlogistik, Service und Ersatzteilversorgung erbringen wir, rund um den Globus, zuverlässig und auf höchstem Niveau. Die folgenden Knott-eigenen Fertigungsstätten und Niederlassungen werden ergänzt durch ein weltweites Händlernetz.

Amerika

Knott Brake Company
Lodi, Ohio
Tel. +1 33 09 48 01 44
E-Mail: kbc@knott-group.com

Autoflex Knott Inc.
Fox Lake, Wisconsin
Tel. +1 920 928 68 75
E-Mail: aus@knott-group.com

Deutschland

Knott GmbH
Eggstätt
Tel. +49 8056 906 0
E-Mail: de1@knott-group.com

Knott GmbH
Regenstauf
Tel. +49 9402 9317 0
E-Mail: de2@knott-group.com

Knott Sales GmbH
Paderborn
Tel. +49 5254 805 780
E-Mail: de3@knott-group.com

Finnland

Autoflex-Knott Oy
Helsinki
Tel. +358 95 52 250
E-Mail: fi@knott-group.com

Großbritannien
Knott-Avonride Ltd.
Burton upon Trent, Staffs.
Tel. +44 12 83 53 15 41
E-Mail: uk1@knott-group.com

Knott-Avonride Ltd.
Maesteg, South Wales
Tel. +44 16 56 73 91 11
E-Mail: uk2@knott-group.com

Italien

Knott S.p.A.
Pian di Macina (Bo.)
Tel. +39 05 16 51 64 45
E-Mail: it@knott-group.com

Osterreich

Knott Handelsges. m.b.H.
Wien
Tel. +43 1 71422 22
E-Mail: at@knott-group.com

Polen

Knott Sp. z o.o.
Pławce
Tel. +48 61 287 60 00
E-Mail: pl@knott-group.com

Rumänien

Knott Frâne Osii S.R.L.
Bukarest
Tel. +40 722 38 30 90
E-Mail: kro@knott-group.com

Autoflex S.R.L.
Salonta-Bihor
Tel. +40 259 37 34 95
E-Mail: aro@knott-group.com

Russland

OOO T.D. Autoflex-Knott
Moskau-Obukhovo
Tel. +7 495 961 33 17
E-Mail: ru@knott-group.com

Serbien

Knott-Autoflex Yug d.o.o.
Becej
Tel. +38 1 21 81 37 55
E-Mail: yu@knott-group.com

Slowakei

Knott spol. s r.o.
Modra
Tel. +421 33 690 25 11
E-Mail: sk@knott-group.com

Tschechische Republik

Knott CZ s.r.o.
Hustopeče
Tel. +420 519 322 321
E-Mail: cz@knott-group.com

Ungarn

Autoflex-Knott Kft.
Kecskemét
Tel. +36 76 48 15 15
E-Mail: akk@knott-group.com

Knott-Technik-Flex Kft.
Cegléd
Tel. +36 53 318 377
E-Mail: tec@knott-group.com

Vom Spezialisten für maßgeschneiderte Bremsen und Bremssysteme



Bremsen für Flurförderzeuge: maßgeschneidert für jeden Kundenbedarf

Leistung, Lebensdauer, Zuverlässigkeit:
Bremsen für alle Traglastklassen



www.knott-group.com



We make your brake

Knott GmbH
Obinger Straße 15 • Postfach 20 • D-83125 Eggstätt • Telefon: 0 80 56 / 906-0 • Fax: 0 80 56 / 906-103
Gutenbergstraße 21 • D-93128 Regenstauf • Telefon: 0 94 02 / 93 17-0 • Fax: 0 94 02 / 93 17-99
info@knott.de • www.knott.de

100004 P095.01 2010_8

www.knott.de



We make your brake

Die maßgeschneiderten Bremsen vom Spezialisten

Knott kann sich aus gutem Grund als der Spezialist für Bremsen und Bremssysteme für alle Arten von Staplern bezeichnen. Denn bei Knott wird jede Bremse mit dem Kunden zusammen genau für die Anforderungen des jeweiligen Fahrzeugeinsatzes entwickelt. Allein die Einsatzbedingungen und die Anforderungen an das jeweilige Gerät entscheiden über Prinzip, Aufbau und Leistung der Bremse bzw. des Bremssystems. Dabei ist Knott auf mittlere bis kleine Serien spezialisiert.



Hydraulische Trommelbremse 200x30 Simplex mit automatischer Nachstellung

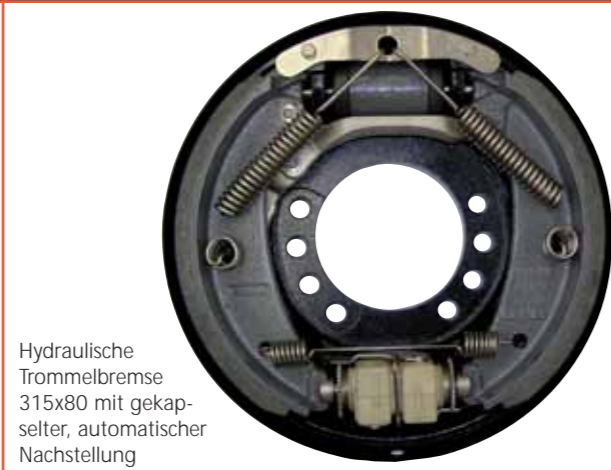

Hydraulische Trommelbremse 315x80 mit gekapselter, automatischer Nachstellung



Nass laufende Vollscheibenbremse 120x55 mit Nockenbetätigung



Lenkbremstummel mit zwei Bremsätteln 4x40



Hydraulischer Festsattel 4x85



Federspeicher-Gleitsattelbremse FSG 110 mit Träger

Knott Bremsen überzeugen durch ihre perfekte Anpassung an Flurförderzeuge. Dies führt zu

- hoher Belastbarkeit
- konstanter Leistung
- hoher Bremswirkung und hohem Bremskomfort
- langer Lebensdauer
- vorbildlicher Wartungsfreundlichkeit

Die lange Lebensdauer und hohe Qualität der Knott Bremssysteme trägt wesentlich zu Sicherheit und Wirtschaftlichkeit des Gerätes bei, in das sie eingebaut werden.



Stapler-Erfolgsmodell: Die Trommelbremse ist 100.000-fach bewährt und zuverlässig, vom 1-Tonnen- bis zum 12-Tonnen-Stapler, in zahllosen Varianten und Anpassungen, immer genau für den Kundenbedarf maßgeschneidert.



Knott kontrolliert alle Schritte: eigene Konstruktion, eigener Prototypenbau, eigene Prüfstände, eigene Fertigung

Knott Bremsen: bewährt in allen Hublastklassen



Alle Bremssysteme aus einer Hand

Wir beraten objektiv, weil wir das für jede Anwendung optimale Prinzip auswählen und darauf basierend für jeden Kunden eine einzigartige, genau passende Bremse maßschneidern.

Die folgenden Bremsarten entwickelt und fertigt Knott:

- Scheibenbremsen (Fest- und Gleitsattel)
 - hydraulisch betätigt
 - pneumatisch betätigt
 - mechanisch betätigt
- Trommelbremsen
 - hydraulisch betätigt
 - pneumatisch betätigt
 - mechanisch betätigt
- Gekapselte, nass laufende Lamellen-Scheibenbremsen
 - hydraulisch betätigt
 - pneumatisch betätigt
 - mechanisch betätigt
- Alle Bauarten können als Betriebs- oder als Feststellbremse eingesetzt werden.
- Weitere Bauarten auf Anfrage



Superkompakt und dabei hoch leistungsfähig: Knotts 130x28 Nockenbremse

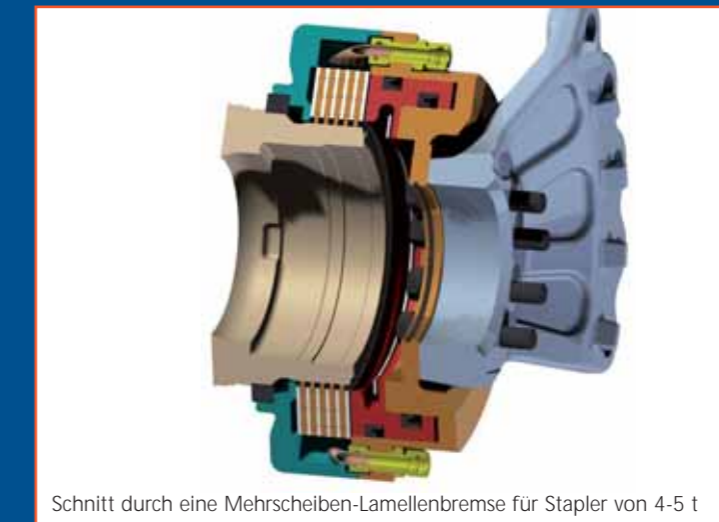

Schnitt durch eine Mehrscheiben-Lamellenbremse für Stapler von 4-5 t

Spitzenleistung im Kompaktformat

Diese Knott Entwicklung ist in mehr als einer Hinsicht einzigartig: Als Feststell- oder auch Notbremse erreicht diese kleine Trommelbremse Bremsmomente wie sonst keine andere ihrer Größenordnung. Sie wird am Getriebe von Staplern eingesetzt, per Seilzug betätigt und kann Fahrzeuge mit einem Gesamtgewicht von bis zu 8,8 Tonnen an Steigungen von bis zu 15 % sicher halten. Bei Einkauf, Einbau oder auch im Einsatz: Diese Bremse spart Kosten und Aufwand wie keine zweite.

Gleiche Achse, andere Bremse: High-End oder Low Cost nach Wahl!

Bei einem großen Stapler-Hersteller waren Gas-/Dieselstapler in der Klasse von 4 bis 5 Tonnen mit Trommelbremsen ausgerüstet. Diese sind fest in das Achskonzept integriert. Extreme Herausforderungen brachten diese Bremsen jedoch frühzeitig an die Verschleißgrenze. Knott konstruierte nun in den durch die Achse vorgegebenen Einbauraum hinein eine komplette, nass laufende Bremsenmechanik mit Gehäuse. Stapler-Kunden können folglich nach Bedarf zwischen einem einfachen oder dem hochwertigeren Bremssystem wählen. Dem Hersteller entsteht kein Mehraufwand, denn alle Abmessungen und Haltepunkte der Achse konnten, unabhängig vom integrierten Bremskonzept, beibehalten werden.

Starke Partner: ein Auszug aus der Knott Kundenliste



Namhafte Hersteller setzen auf Bremslösungen von Knott